

# 半自動梱包機 iQ-400



## ■ 特長

- 低電圧DCモーター採用により静音化を実現しました(60dB(A))
- 引締め方法選択機能により、あらゆる梱包物に適した引締めで対応します  
引締め力の強弱にかかわらず、バンド引戻し速度が変わらないので  
梱包作業の効率が上がります
- シンプルでメンテナンスがしやすい構造です
- 環境配慮設計によりiQ-400は機械質量が従来機に比べて10%軽くなりました

## ■ 外形図

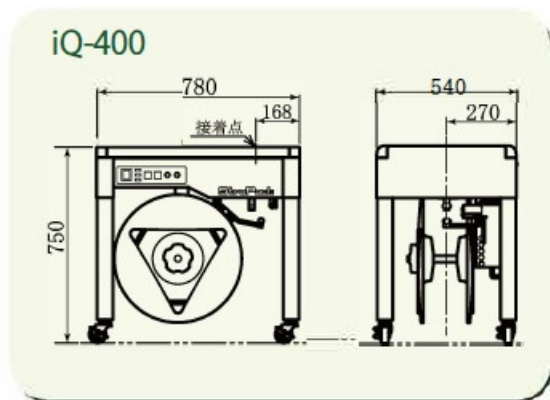

## ■ 仕様

機械寸法:全幅(ボディ幅)	780mm
:奥行	540mm
:全高(テーブル高さ)	750mm
機械質量	約45kg
梱包可能寸法:最大	フリーサイズ
:最小	幅80mm×高さ30mm
使用バンド幅	15.5mm、12mm、9mm、6mm、5mm
引締め力:トルクモード	40~450N
:ストロークモード	0~150mm
電源最大容量	単相100V 50/60Hz 0.47kW

■ 販売事業者(お問合せ先)